

平面図

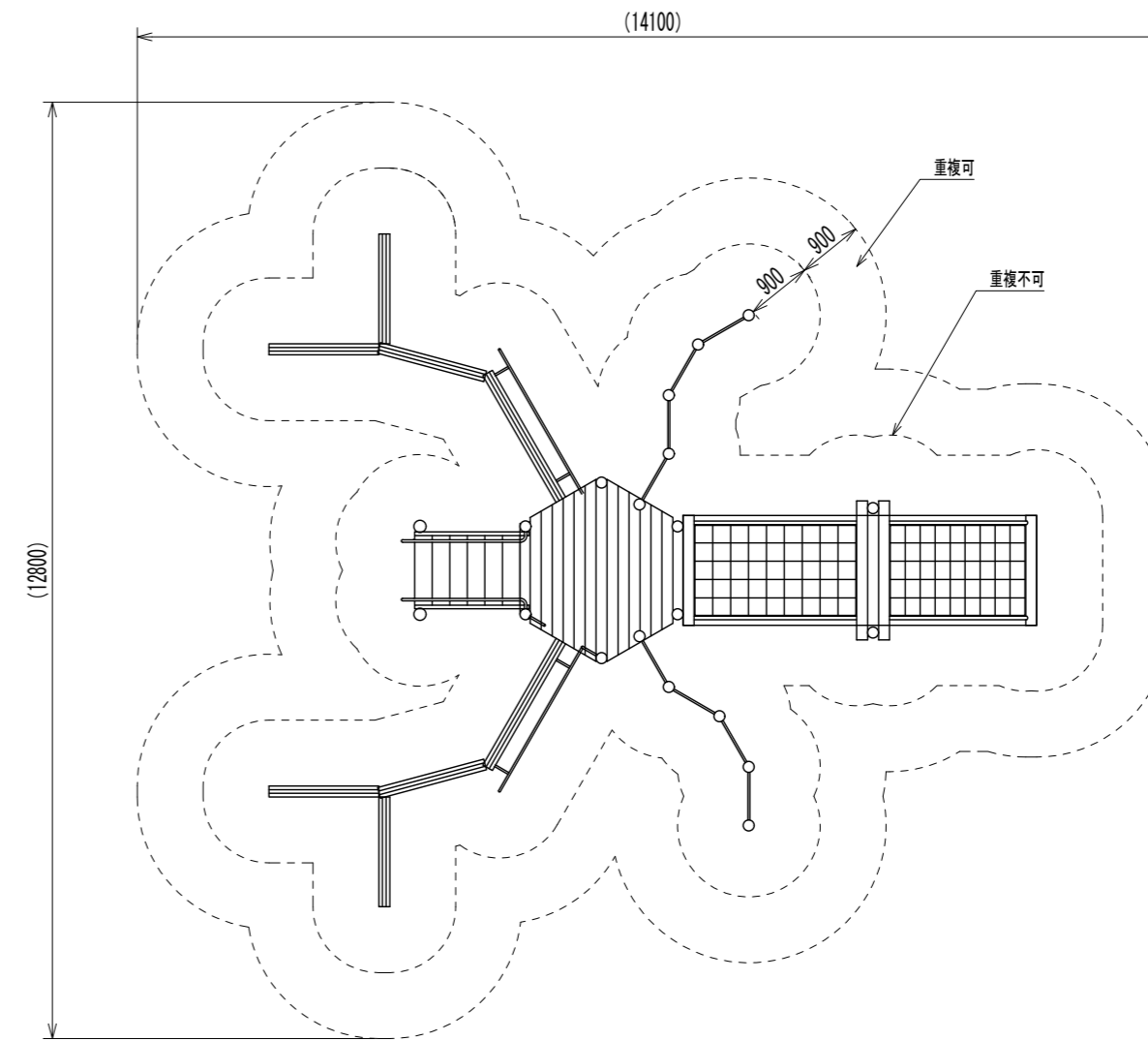

安全領域図 S=1/100

遊具の外形からあらゆる方向に1800mmを安全領域とする。

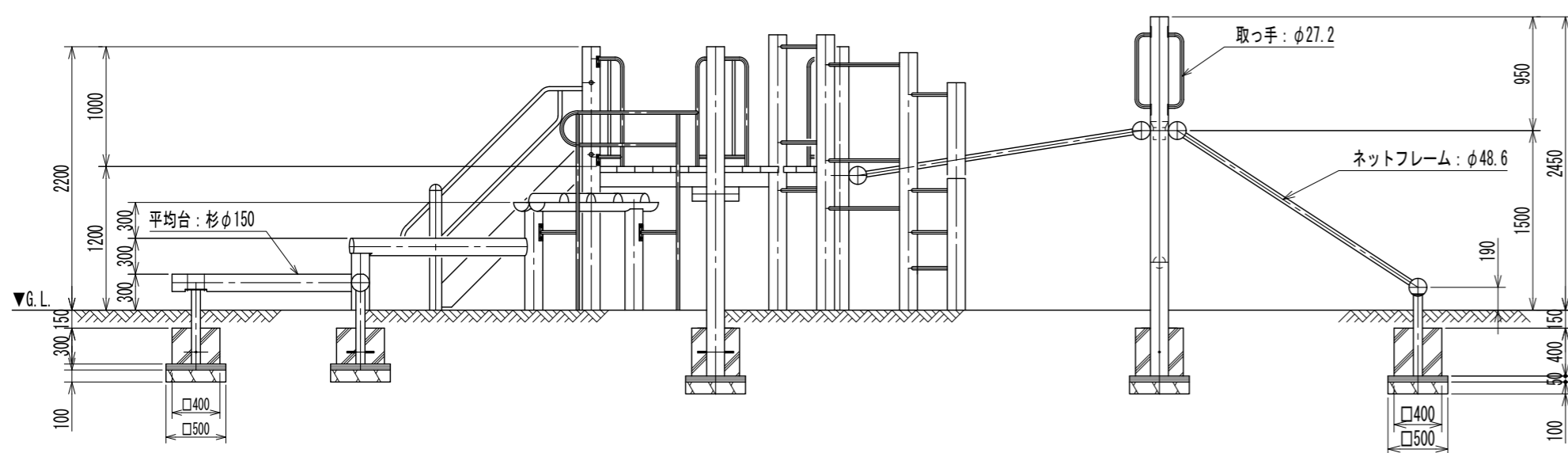

正面図

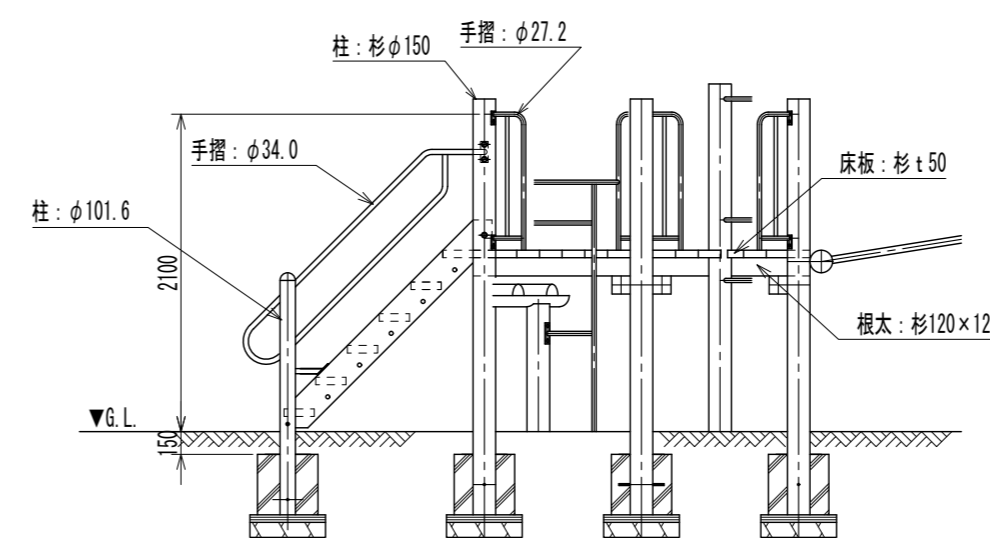

A-A 矢視図

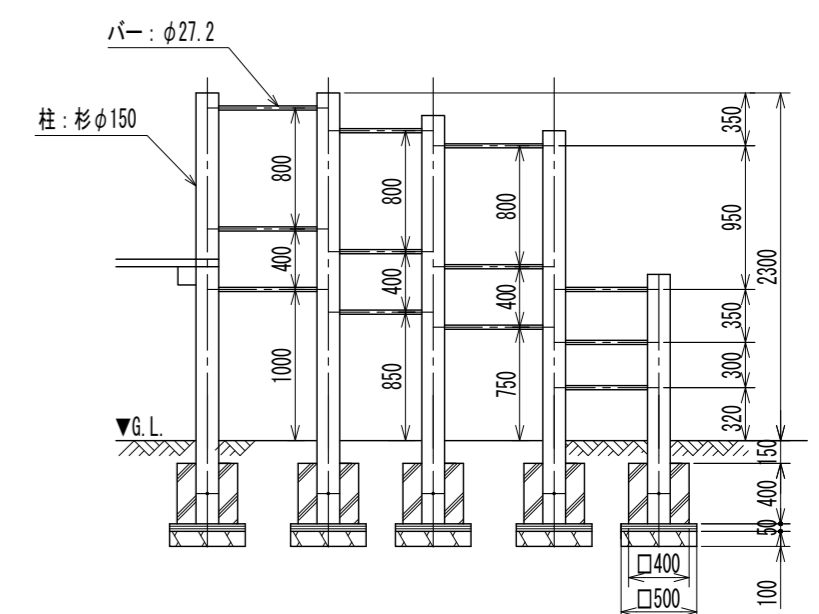

B-B 矢視図

